

LV2 представляет собой ручной запорный шаровой клапан, который установлен на маслосборнике двигателя.

Маслосборник двигателя снабжен ручным запорным шаровым клапаном с переходником по стандарту B.S.P., который позволяет осуществить удобное подсоединение для выпуска смазочного масла. Для исключения утечки и обеспечения продолжительного срока службы в клапане используются прокладки стойкие к воздействию дизельного топлива и масла.

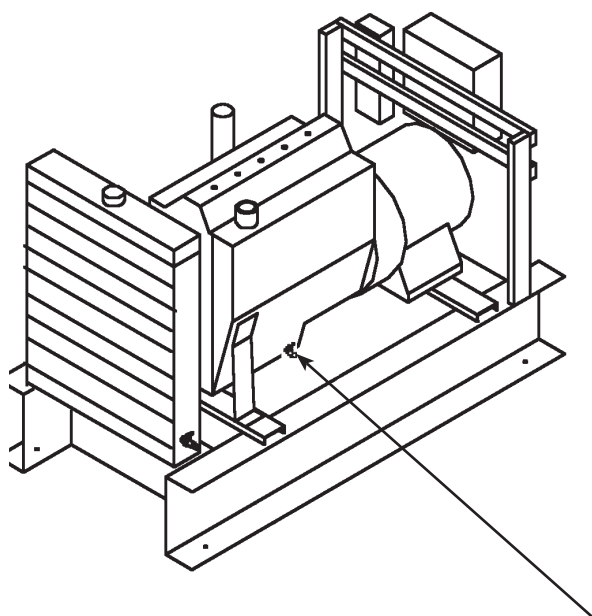

LV2 Клапан для смазочного масла



Ручной дренажный клапан

Принадлежности



FG Wilson (Engineering) Ltd

Old Glenarm Road, Lame, County Antrim BT40 1EJ
Северная Ирландия, Соединенное Королевство
тел.: +44 (0) 28 2826 1000 факс: +44 (0) 28 2826 1111
www.FGWilson.com